

# Akıllı Ev: Çevreci Ol

## İnsanların Çevreye Etkisini En Aza İndirme

Çevre dostu olmayı kolaylaştırmak için evinin bir yönünü otomatikleştir!



### Bilim insanı gibi düşün:

İnsanların evlerinin çevre üzerindeki etkileri nelerdir?

### Mühendis gibi düşün:

Tasarımının performansını optimize etmek için hangi süreci izleyeceksin?



## Örnek Fikirler

Bir eylemi otomatikleştirmek için motorları ve sensörleri nasıl kullanacaksın?

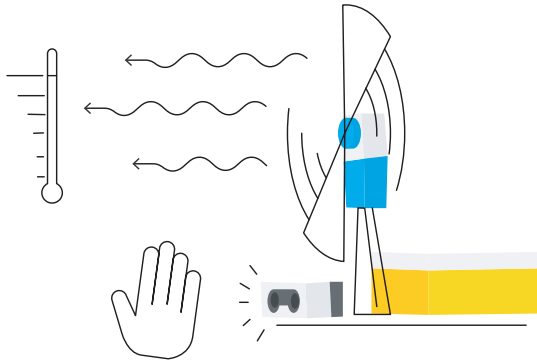

Uzaklaştığında vantilatörü kapat.

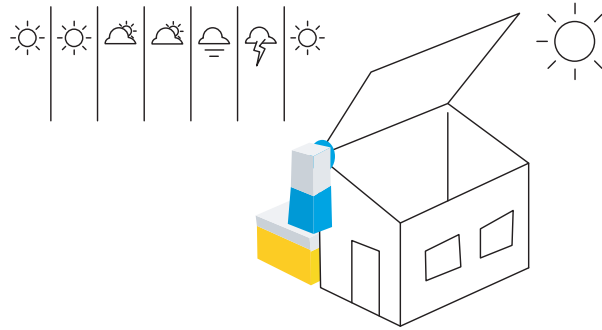

Belirli hava koşullarında pencereyi aç/kapat.

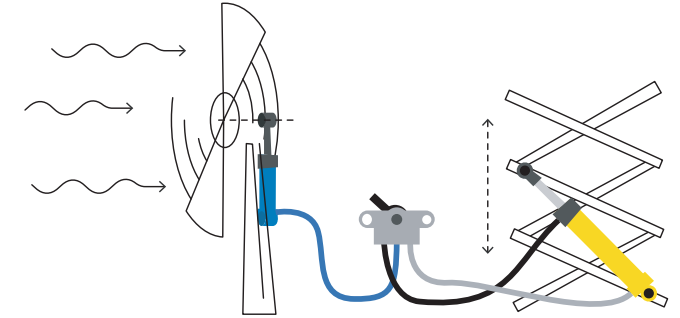

Bir şeyi hareket ettirmek için yeterli rüzgar enerjisini dönüştür ve depola.

## İnşa et!

Panelleri modeline nasıl takacaksın?

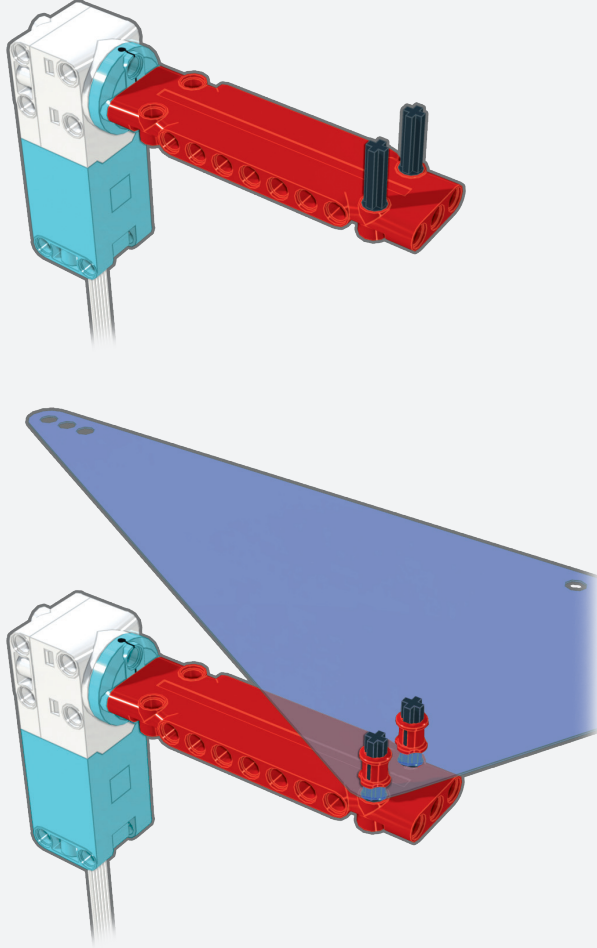

## Kodla!

Mesafe algılayan vantilatör için örnek program:



### Açıkla!

Hangi girdi algılanıyor?

Sonuç olarak hangi çıktı oluşmalıdır?

### Değiştir!

Vantilatörün açılıp kapanması için (zaman, dışarının sıcaklığı vb. gibi) başka bir koşul ekleyebilir misin?

## Kendini test et!

Birini icadını evinde kullanmaya ikna etmek için bir reklam hazırla.

Reklamın mesajını, icadın o kişinin günlük yaşamı ve çevre üzerindeki olumlu etkisine dayandır.