

Trygg overgang

Holde dyr og mennesker trygge

Bygg en automatisert overgang som gjør at dyr og mennesker kan passere trygt.



Tenk som en designer:

Hva kan du lage for å bidra til å holde mennesker og/eller dyr trygge når nye veier bygges?
Hvordan kan sensorer og signaler hjelpe mennesker med å vike for dyr?



Eksempel på ideer

Hvilke automatiserte funksjoner kan hjelpe dyr og mennesker med å passere trygt?

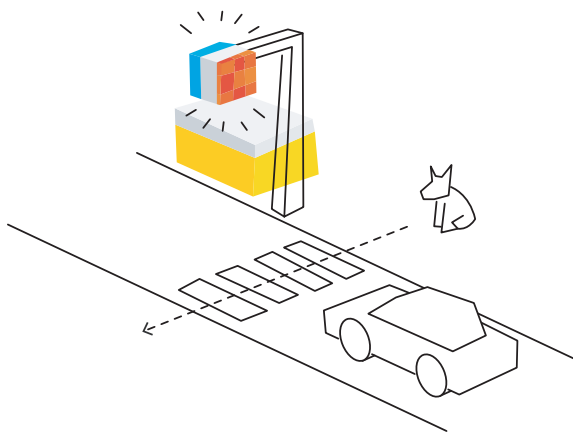

Et trafikklys for å minne sjåførere om å bremse og se etter dyr.

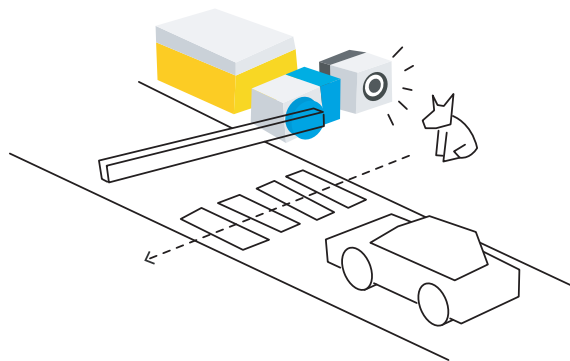

En tydelig veisperring for biler når dyr er på veien.

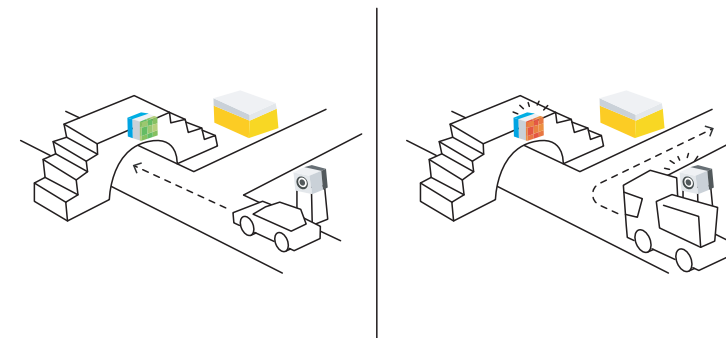

En egen fil for store lastebiler som ikke forstyrrer dyrenes omgivelser.

Bygg den!

Hvordan vil du plassere enheten din i miljøet?

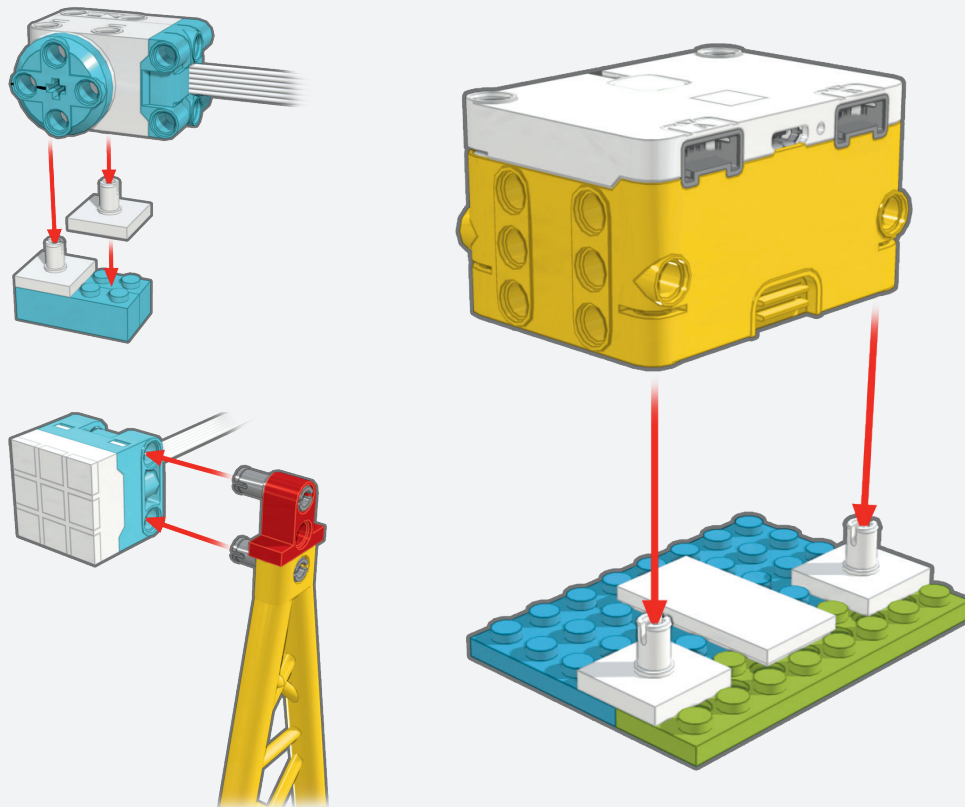

Skriv koden!

Eksempelprogram for veisperringen:

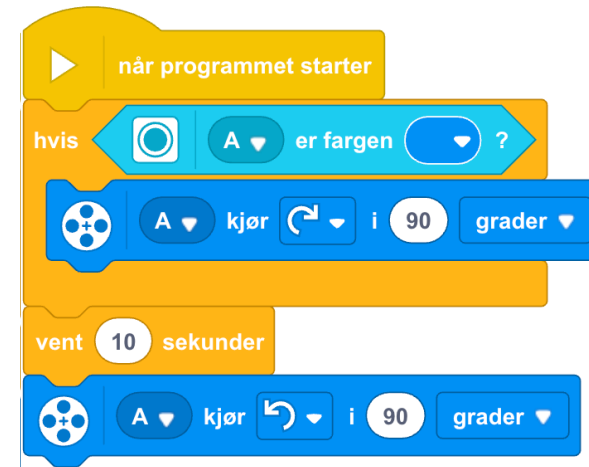

Beskriv den!

Hvordan fungerer programmet ditt, fra topp til bunn?

Endre den!

Hvordan kan du oppdatere sekvensen slik at den gjentar en handling?

Snakk om det!

Hvorfor er det viktig at det finnes strukturer som gjør at dyr og/eller mennesker kan navigere på en trygg måte? Hvordan lar enheten dyr og mennesker passere trygt?